

## Eenvoudige afdruktaken

In dit onderwerp wordt het volgende besproken:

- 'Papier plaatsen in lade 1 (MPT)' op pagina 2-12
- 'Papier plaatsen in de laden 2-5' op pagina 2-17
- 'De nietmachine gebruiken' op pagina 2-25
- 'Factoren die de prestaties van de printer beïnvloeden' op pagina 2-31

Ga als volgt te werk om afdruktaken uit te voeren:

1. Leg papier in de lade.
2. Schuif de geleiders in de lade tegen het papier.
3. Als het voorpaneel dit aangeeft, bevestigt of wijzigt u de papiersoort en/of het papierformaat.
4. Selecteer **Bestand/Afdrukken** om de afdrukopties in het printerstuurprogramma aan te passen. Zie voor meer informatie: [Documentatie/Afdrukken/Afdrukopties aanpassen](#) op de *Cd-rom met gebruikersdocumentatie*.
5. Stuur de taak naar de printer vanuit het dialoogvenster **Afdrukken** van de toepassing.

## Papier plaatsen in lade 1 (MPT)

Alle papiersoorten kunnen worden gebruikt in lade 1 (MPT).

### Let op

Als u de papiersoort in een lade wijzigt, **moet** u de papiersoort op het voorpaneel aanpassen aan de soort die u hebt geladen. **Doet u dit niet, dan kunnen er problemen met de afdrukkwaliteit optreden en kan de fuser beschadigd raken.**

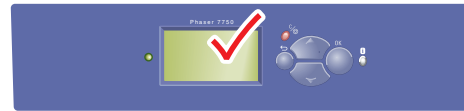

7750-037

Ga naar [Documentatie/Afdrukken/Ondersteunde papiersoorten](#) op de *Cd-rom met gebruikersdocumentatie* voor meer informatie over papiersoorten, -gewichten en -grootten.

1. Trek lade 1 (MPT) naar beneden.

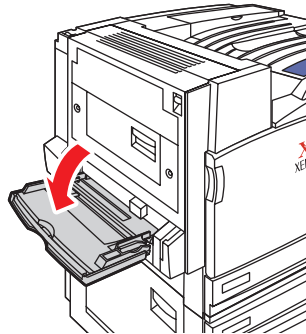

7750-041

2. Pas de papiergeleiders aan het papierformaat aan.

De pijl op de breedtegeleider (zie de volgende afbeelding) moet op een lijn staan met een van de drie posities op het etiket naast de breedtegeleider. Druk stevig op de breedtegeleider om deze te verplaatsen zodat de pijl naar de juiste positie wijst voor het papierformaat dat u gebruikt:

- **SRA3** (weergegeven in een zwart veld): gebruik deze instelling niet voor het afdrukken op aangepaste papierformaten.
- **12"** (weergegeven in een grijs veld): gebruik deze instelling voor papier met een breedte van 298 mm tot 305 mm (11,75 - 12 inch).
- Alle ander formaten (aangeduid door een zwarte pijl)

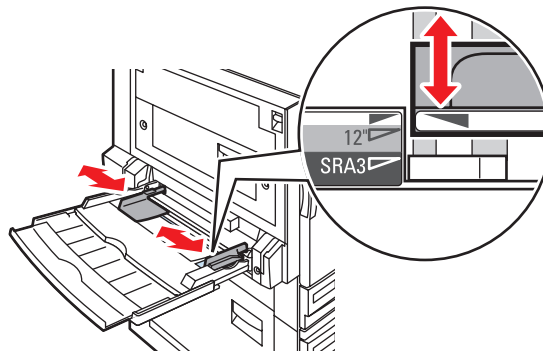

7750-167

3. Waaier het papier uit om bladen die aan elkaar geplakt zitten, los te maken.

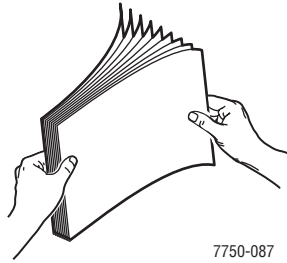

7750-087

4. Plaats het papier of de transparanten met de **lange** of de **korte** zijde eerst in de lade. Pas indien nodig de papiergeleiders aan het papierformaat aan.

**Lange zijde eerst**

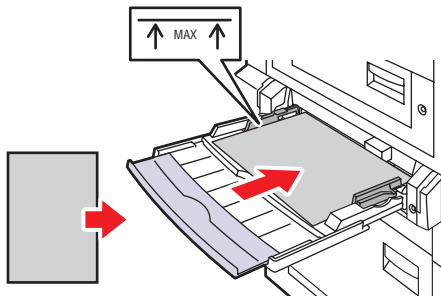

7750-149

- Plaats papier met de formaten Letter, A4, A6, B5 JIS, Statement en Executive met de **lange** zijde eerst in lade 1 (MPT). Laad het papier niet boven de vullijn.
- Plaats de zijde waarop moet worden afgedrukt **naar beneden**.
- Plaats geperforeerd papier zo dat de gaatjes het **laatst** de printer in worden gevoerd.
- Plaats het briefhoofd (of de **bovenkant** van de pagina) richting de **voorkant** van de printer.

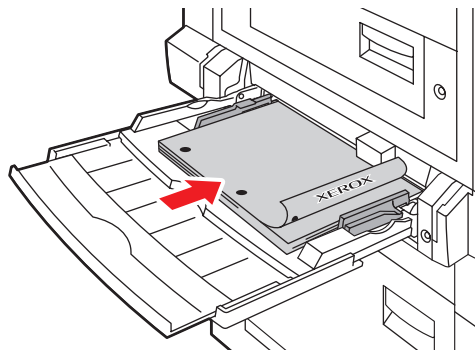

7750-102

## Korte zijde eerst

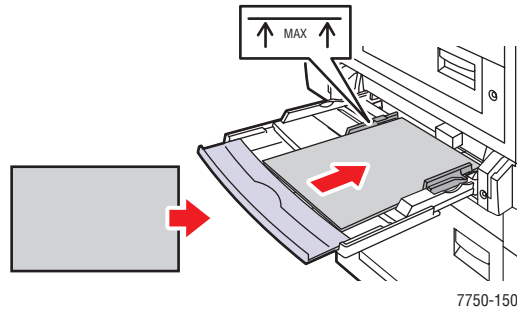

- Plaats papier met de formaten Legal, Tabloid, Tabloid Extra, A3, A5, US Folio, B4 JIS en SRA3 met de **korte** zijde eerst in lade 1 (MPT). Laad het papier niet boven de vullijn.
- Plaats de zijde waarop moet worden afgedrukt **naar beneden**.
- Plaats geperforeerd papier met de gaatjes richting de **achterzijde** van de printer.
- Plaats het briefhoofd (of de **bovenkant** van de pagina) zo dat deze zijde het **laatst** de printer in wordt gevoerd.

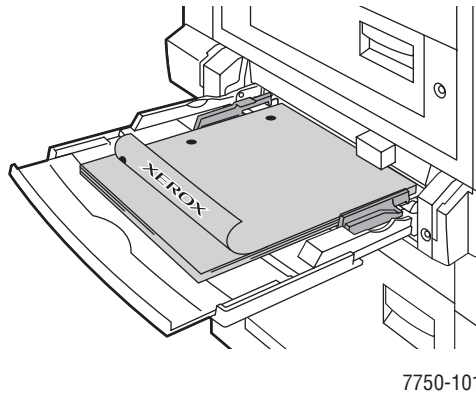

## Opmerking

Laad het papier niet boven de vullijn in de lade.

## Instellingen van het voorpaneel selecteren

1. Ga als volgt te werk op het voorpaneel van de printer:
  - Druk op de knop **OK** als zowel de papiersoort als het formaat juist is. Ga naar stap 4.
  - Selecteer **Wijzigen** als de geselecteerde papiersoort of het geselecteerde formaat niet juist is en druk op de knop **OK**. Ga naar stap 2.
2. Selecteer de papiersoort en druk op de knop **OK**.
3. Selecteer het papierformaat en druk op de knop **OK** om de keuze op te slaan.
4. Selecteer de papiersoort of **Lade 1 (MPT)** als de papierbron in het printerstuurprogramma.

## Papierpad lade 1 (MPT)

In de volgende afbeelding ziet u het papierpad van de printer:

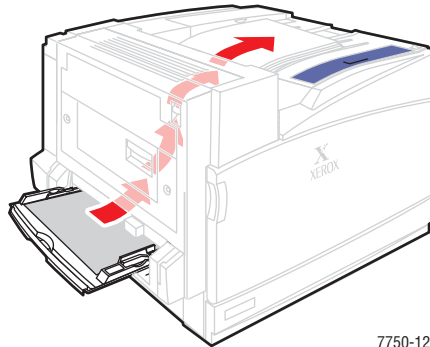

7750-121

## Papier plaatsen in de laden 2-5

Ga naar [Documentatie/Afdrukken/Ondersteunde papiersoorten](#) op de *Cd-rom met gebruikersdocumentatie* voor meer informatie over papiersoorten, -gewichten en -grootten.

### Let op

Als u de papiersoort in een lade wijzigt, **moet** u de papiersoort op het voorpaneel aanpassen aan de soort die u hebt geladen. **Doet u dit niet, dan kunnen er problemen met de afdrukkwaliteit optreden en kan de fuser beschadigd raken.**



7750-037

1. Trek de lade uit de printer.

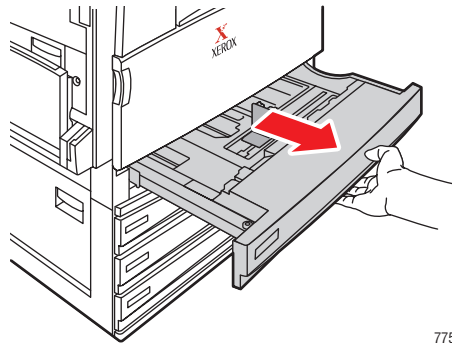

7750-035

2. Als u papier met een andere breedte of lengte plaatst, past u de breedte- en lengtegeleiders aan.

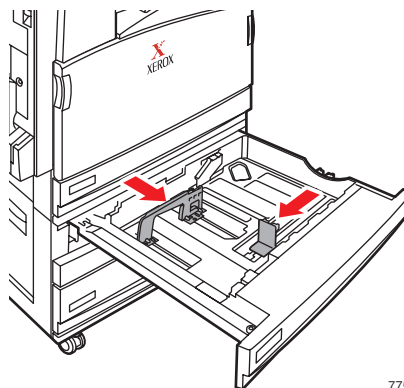

7750-106

3. Waaier het papier uit om bladen die aan elkaar geplakt zitten, los te maken.

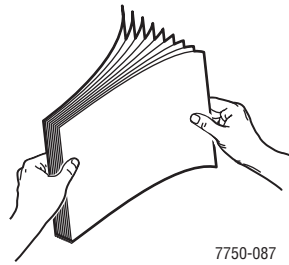

7750-087

4. Plaats het papier of de transparanten met de **lange** of de **korte** zijde eerst in de lade.

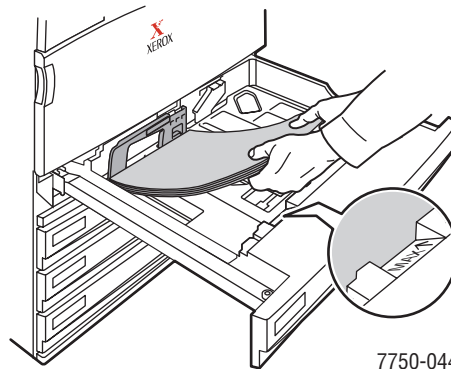

7750-044

## Lange zijde eerst

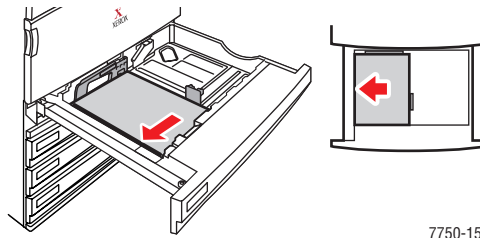

7750-151

- Plaats papier met de formaten Letter, A4 en B5 JIS met de **lange** zijde eerst.
- Plaats de vellen met de zijde waarop moet worden afgedrukt **naar boven**.
- Plaats geperforeerd papier met de gaatjes richting de **rechterzijde** van de lade.
- Plaats het briefhoofd (of de **bovenkant** van de pagina) richting de **voorkant** van de lade.

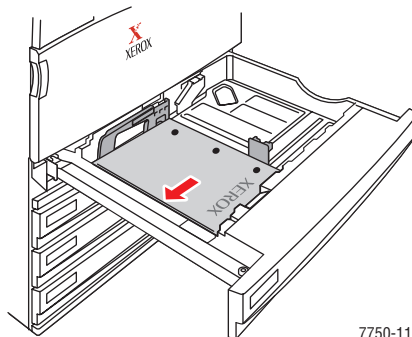

7750-119



### Korte zijde eerst

- Plaats papier met de formaten Legal, Tabloid, A3, A5, B4 JIS, US Folio en Statement met de **korte** zijde eerst in lade 1 (MPT).
- Plaats de vellen met de zijde waarop moet worden afgedrukt **naar boven**.
- Plaats geperforeerd papier met de gaatjes richting de **voorzijde** van de lade.
- Plaats het briefhoofd (of de **bovenkant** van de pagina) richting de **linkerzijde** van de lade.

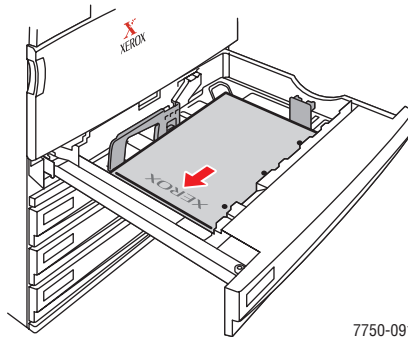

### Opmerking

Laad het papier niet boven de vullijn in de lade.

5. Pas indien nodig de papiergeleiders aan het papierformaat aan.

Pas de papiergeleiders aan naar gelang het papierformaat en de afdrukstand (lange of korte zijde eerst). U vindt extra informatie voor het laden van papier naar gelang het formaat en de afdrukstand op labels in de papierlade.

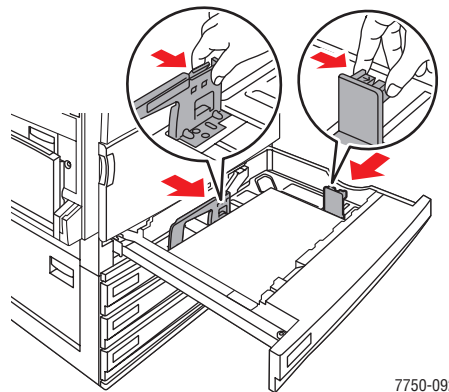

6. Duw de lade helemaal in de printer.

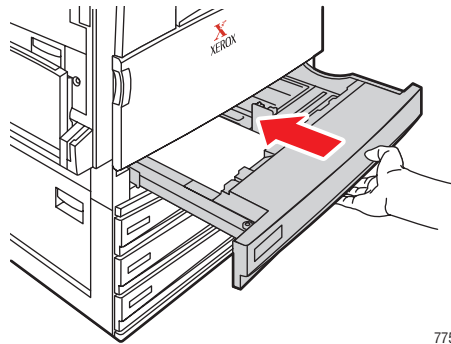

7750-014

### Instellingen van het voorpaneel selecteren voor lade 2

1. Ga als volgt te werk op het voorpaneel van de printer:
  - Druk op de knop **OK** als zowel de papiersoort als het formaat juist is. Ga naar stap 4.
  - Selecteer **Wijzigen** als de geselecteerde papiersoort of het geselecteerde formaat niet juist is en druk op de knop **OK**. Ga naar stap 2.
2. Selecteer de papiersoort en druk op de knop **OK**.
3. Selecteer een van de volgende opties voor het papierformaat:
  - Het weergegeven papierformaat of het formaat dat wordt aangeduid met **Automatisch gevonden**
  - **Aangepast**: hiervoor moet u waarden opgeven voor de breedte en de hoogte.

#### Opmerking

Ga naar *Documentatie/Afdrukken/Aangepast papierformaat* op de *Cd-rom met gebruikersdocumentatie* voor meer informatie over papier met een aangepast formaat.

4. Selecteer de papiersoort of **Lade 2** in het printerstuurprogramma.

### Instellingen van het voorpaneel selecteren voor de laden 3-5

1. Ga als volgt te werk op het voorpaneel van de printer:
  - Druk op de knop **OK** als de papiersoort juist is.
  - Selecteer de juiste papiersoort en druk op de knop **OK**.
2. Selecteer de papiersoort of **Lade 3, 4** of **5** in het printerstuurprogramma.

#### Opmerking

Voor meer informatie over afdrukopties en andere selecties klikt u op de knop **Help** op het tabblad van het printerstuurprogramma om de on line Help-functie te activeren.

## Papierpad voor de laden 2-5

In de volgende afbeelding ziet u het papierpad van de printer:

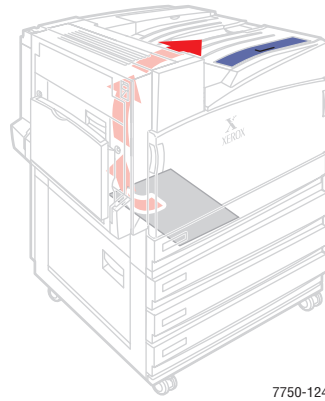

## Lade 2 tot en met 5 gebruiken voor automatisch dubbelzijdig afdrucken

1. Plaats papier in lade 2, 3, 4 of 5.

### Lange zijde eerst

- Plaats papier met de formaten Letter, A4 en B5 JIS met de **lange** zijde eerst.
- Plaats de zijde waarop moet worden afgedrukt **naar beneden**.
- Plaats geperforeerd papier met de gaatjes richting de **linkerzijde** van de lade.
- Plaats het briefhoofd (of de **bovenkant** van de pagina) richting de **voorkant** van de lade.

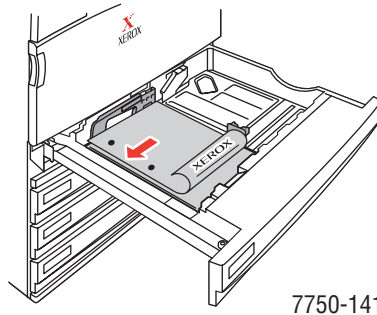

### Korte zijde eerst

- Plaats papier met de formaten Legal, Tabloid, A3, A5, B4 JIS, US Folio en Statement met de **korte** zijde eerst in lade 1 (MPT).
- Plaats de zijde waarop moet worden afgedrukt **naar beneden**.
- Plaats geperforeerd papier met de gaatjes richting de **voorzijde** van de lade.
- Plaats het briefhoofd (of de **bovenkant** van de pagina) richting de **rechterzijde** van de lade.

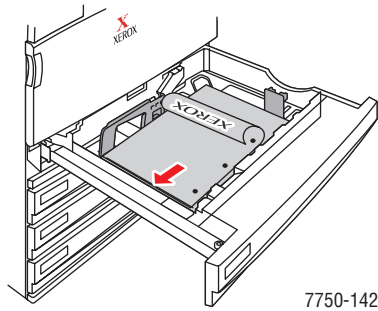

2. Pas indien nodig de papiergeleiders aan het papierformaat aan.

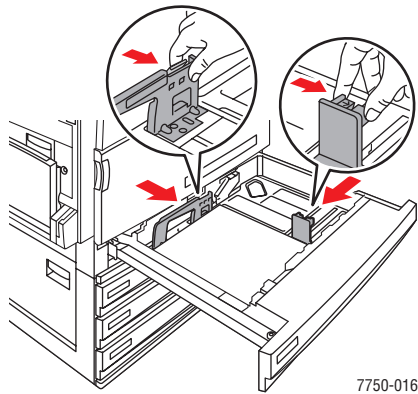

3. Duw de lade helemaal in de printer.

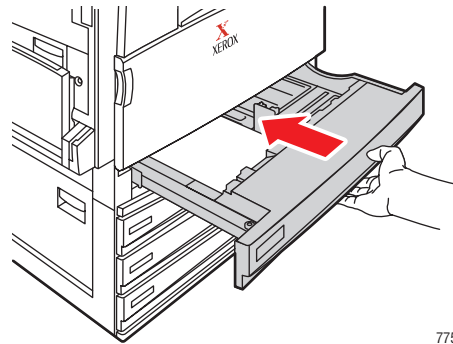

## Instellingen van het voorpaneel selecteren

### Lade 2

1. Ga als volgt te werk op het voorpaneel van de printer:
  - Druk op de knop **OK** als zowel de papiersoort als het formaat juist is. Ga naar stap 4.
  - Selecteer **Wijzigen** als de geselecteerde papiersoort of het geselecteerde formaat niet juist is en druk op de knop **OK**. Ga naar stap 2.
2. Selecteer de papiersoort en druk op de knop **OK**.
3. Selecteer een van de volgende opties voor het papierformaat:
  - Het weergegeven papierformaat of het formaat dat wordt aangeduid met **Automatisch gevonden**
  - **Aangepast**: hiervoor moet u waarden opgeven voor de breedte en de hoogte.

### Opmerking

Ga naar [Documentatie/Afdrukken/Aangepast papierformaat](#) op de *Cd-rom met gebruikersdocumentatie* voor meer informatie over papier met een aangepast formaat.

4. Selecteer de papiersoort of **Lade 2** in het printerstuurprogramma.

### Laden 3-5

1. Ga als volgt te werk op het voorpaneel van de printer:
  - Druk op de knop **OK** als de papiersoort juist is.
  - Selecteer de juiste papiersoort en druk op de knop **OK**.
2. Selecteer de papiersoort of **Lade 3, 4 of 5** in het printerstuurprogramma.

### Opmerking

Voor meer informatie over afdrukopties en andere selecties klikt u op de knop **Help** op het tabblad van het printerstuurprogramma om de on line Help-functie te activeren.

## Papierpad voor de laden 2-5 bij dubbelzijdig afdrucken

In de volgende afbeelding ziet u het papierpad van de printer bij dubbelzijdig afdrucken:

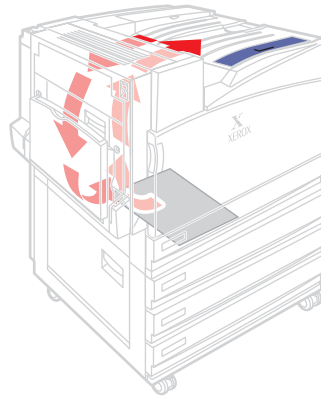

7750-125

## De nietmachine gebruiken

De optionele afwerkeenheid kan maximaal 50 vellen papier nieten. Als de afdraktaak is geniet, wordt deze naar de uitvoerlade van de afwerkeenheid gestuurd. De nietmachine kan 5000 nietjes bevatten.

### Opmerking

- De printer kan geen papier nieten dat wordt ingevoerd via lade 1 (MPT).
- Als er meer dan 50 uitvoervellen naar de nietmachine worden gezonden, worden de vellen naar de uitvoerlade van de afwerkeenheid doorgezonden zonder te worden geniet. Vervolgens worden resterende vellen niet naar de nieteenheid gezonden, maar rechtstreeks naar de uitvoerlade van de afwerkeenheid.
  - Als de papiersoort tijdens het zenden van uitvoervellen naar de nietmachine verandert in een niet-ondersteunde papiersoort, wordt het nieten uitgeschakeld en worden de resterende vellen in de nietmachine naar de uitvoerlade van de afwerkeenheid gezonden. Vervolgens worden niet-ondersteunde vellen niet naar de nieteenheid gezonden, maar rechtstreeks naar de bovenste uitvoerlade.
  - Als nieten is ingeschakeld en u meerdere kopieën afdrukt, dient u het vakje **Sorteren** aan te kruisen. Als u dit niet doet, worden alle kopieën van één pagina geniet in plaats van elke set kopieën.
  - Wanneer de nietmachine leeg is, wordt op het voorpaneel aangegeven dat de nietcassette leeg is of ontbreekt. Het afdrucken wordt voortgezet en de pagina's worden uitgevoerd naar de uitvoerlade van de afwerkeenheid zonder te zijn geniet.
  - Als u nieten hebt geselecteerd in het printerstuurprogramma, wordt de uitvoer altijd naar de uitvoerlade van de afwerkeenheid gestuurd, ook als u de bovenste uitvoerlade hebt geselecteerd als bestemming.

## Nietopties

Er zijn verschillende nietopties beschikbaar:

- **Geen:** dit is de standaardoptie. Hiermee worden afdrucken niet geniet.
- **Voorzijde:** er wordt één nietje aangebracht in elke set kopieën. (Zie de volgende tabel.)
- **Achterzijde:** er wordt één nietje aangebracht in elke set kopieën. (Zie de volgende tabel.)
- **Dubbel:** er worden twee nietjes aangebracht in elke set kopieën. (Zie de volgende tabel.)

Ga als volgt te werk als u een nietoptie wilt selecteren in een ondersteund stuurprogramma:

- **Windows 98, Windows Me, Windows 2000, Windows XP, Windows Server 2003, Windows NT-PostScript-stuurprogramma:**

Selecteer op het tabblad **Uitvoeropties** een optie in de vervolgkeuzelijst **Nieten** en selecteer de optie **Uitvoerlade van de afwerkeenheid** in de vervolgkeuzelijst **Papierbestemming**.







- **Mac OS 9-stuurprogramma:**

Selecteer in het dialoogvenster **Afdrukken** de optie **Afwerkopties** in de vervolgkeuzelijst en selecteer een van de weergegeven nietopties.

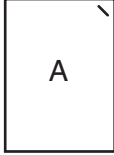
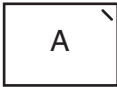
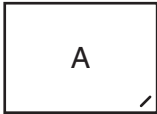
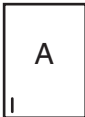
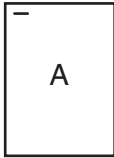
- **Mac OS X (versie 10.1 en hoger)-stuurprogramma:**

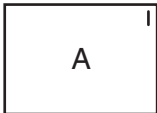
Selecteer in het dialoogvenster **Afdrukken** de optie **Afwerkopties** in de vervolgkeuzelijst en selecteer een nietoptie in de vervolgkeuzelijst **Nieten**.

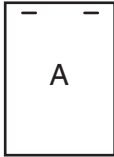
Gebruik de volgende tabel om de positie van de nietjes te bepalen:

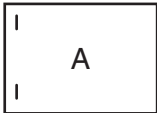
Nieten	Afdrukstand	Richting van papierinvoer	
		Lange zijde eerst	Korte zijde eerst
Voorzijde	Staand		
	Liggend		
Achterzijde	Staand		
	Liggend		
Dubbel *	Staand		
	Liggend		

\* Het papierformaat moet Letter, A4, B4 JIS, B5 JIS, A3 of Tabloid zijn.



## Nietjes toevoegen

1. Open klep J van de afwerkeenheid.

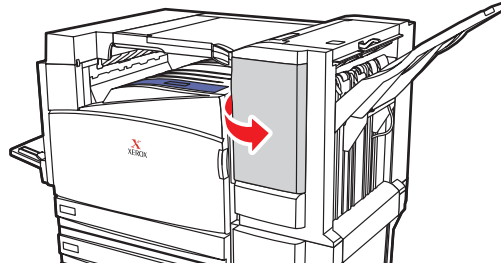

7750-067

2. Trek de nietcassette naar de voorzijde van de afwerkeenheid.

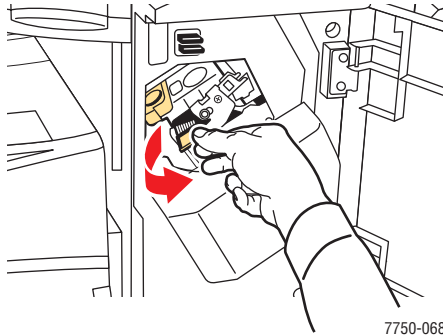

7750-068

3. Verwijder de nietcassette door het gouden handvat op te tillen.

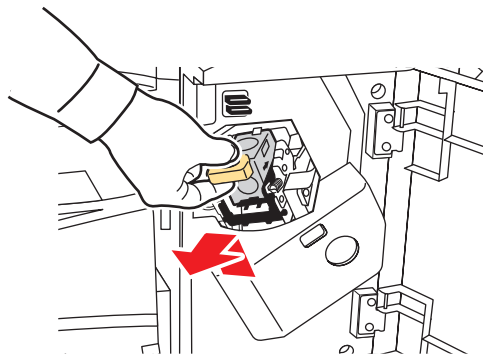

7750-069

4. Druk de zijkanten van de nietcassette naar elkaar toe waar u het woord 'Push' ziet en til het gedeelte van de nietcassette op dat is ontgrendeld.

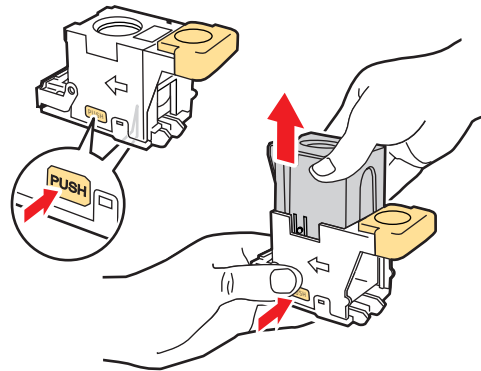

5. Verwijder de lege cassette uit de nietcassette.

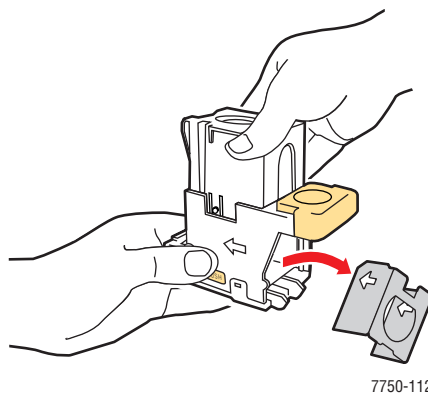

6. Schuif een nieuwe set nietjes in de cassette en trek aan het lipje om de verpakking los te trekken.

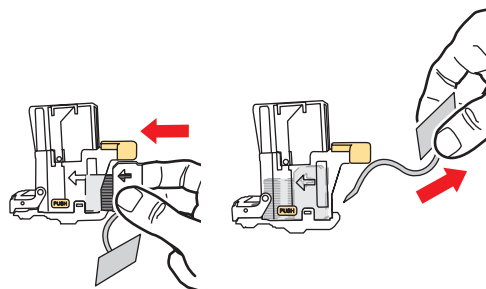

7. Druk de bovenzijde van de nietcassette naar beneden tot u een klik hoort.

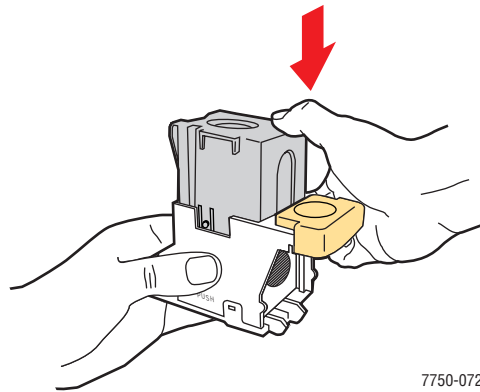

8. Plaats de nietcassette terug in de printer.

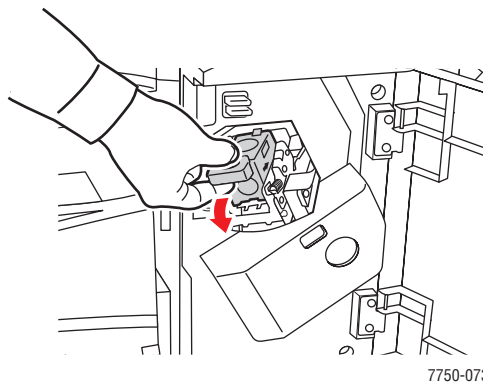

9. Sluit klep J van de afwerkeenheid.

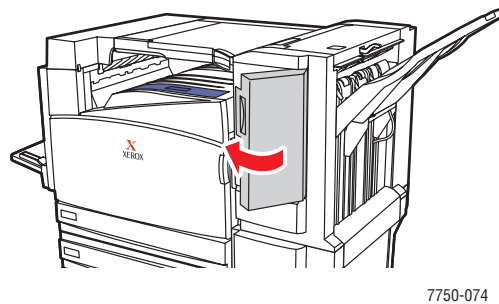

## **Factoren die de prestaties van de printer beïnvloeden**

Een afdraktaak wordt beïnvloed door een groot aantal factoren, zoals de afdruksnelheid (uitgedrukt in aantal pagina's per minuut), de gebruikte media, de downloadtijd en de verwerkingstijd van de printer.

De downloadtijd van de computer en de verwerkingstijd van de printer zijn afhankelijk van verschillende factoren, zoals:

- printergeheugen
- verbindingstype (netwerk of USB)
- netwerkbesturingssysteem
- printerconfiguratie
- bestandsgrootte en afbeeldingstype
- computersnelheid

### **Opmerking**

Het toevoegen van extra printergeheugen (RAM) kan de algemene printersnelheid verhogen, maar heeft geen invloed op het aantal pagina's per minuut (ppm) dat door de printer kan worden afgedrukt.